

Vollauszüge aus Holz

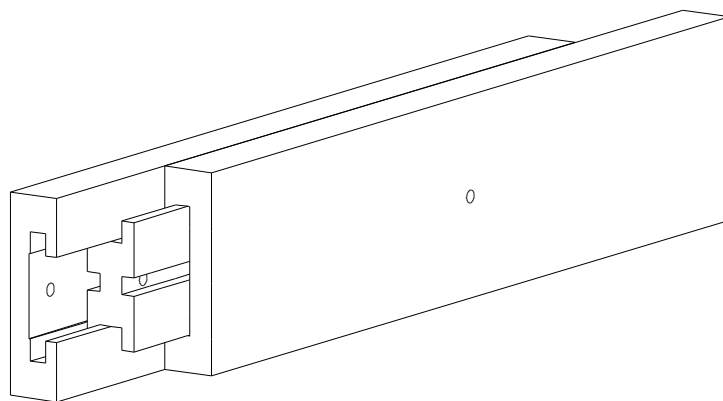

Angeregt durch etliche YT- Videos habe ich einmal zwei verschiedene Modelle gezeichnet welche in den Beiträgen von Heiko Rech und Jonas Winkler vorgestellt wurden. Da ich die Auszüge noch nicht gebaut habe sind alle Angaben ohne Gewähr.

v1.1

Vollauszug Holz
- Form V und H -
Leopoldi 3/ 2021

Fräsungen auf einer Tischfräse mit Parallellanschlag

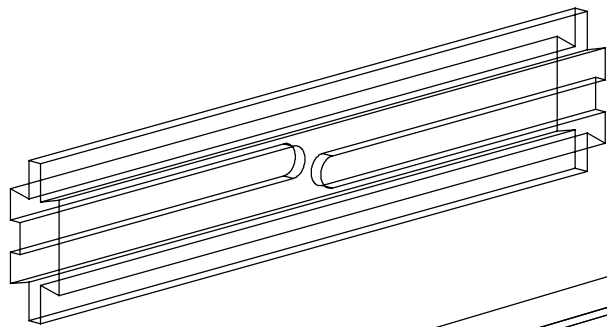

** Auszugs- Stopp- Nuten
5mm über die Mitte fräsen

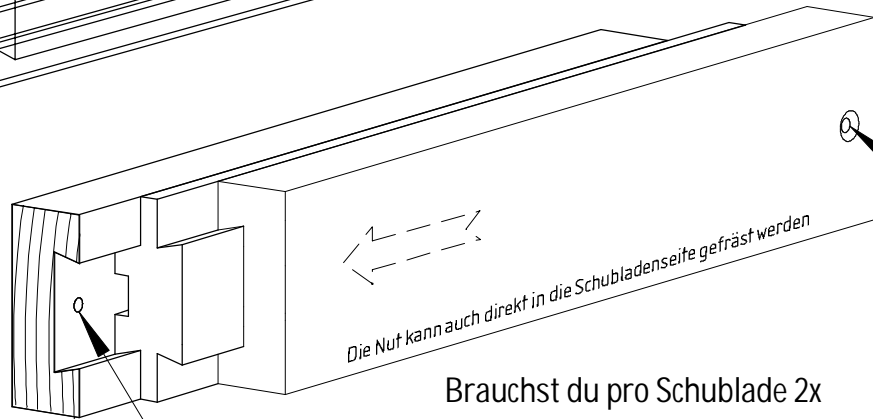

Die Nut kann auch direkt in die Schubladenseite gefräst werden

Brauchst du pro Schublade 2x

ZK M4x16

SK M4x15?
Schraube von der
Schublade innen!

Eine Frage bleibt:
Kann ich die Anschlagsschrauben nach Montage noch lösen?

*) Anpassen bis das Mittelteil
leicht zu schieben ist.

Material:
Astfreies Hartholz wie Ahorn, Buche etc. mit möglichst
stehenden Jahresringen.

Stüli:
6 St. 50 x 20mm x Länge des Auszuges = Schubladentiefe.

Die Gleitflächen mit Kerzenwachs behandeln.

V- Fräser 12,7 14° NL13 S8mm

+ Nutfräser 10mm

Fräser-
Einstellpunkt für z.B.
Digitale Einstelllehre

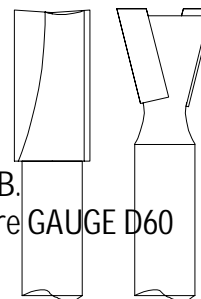

GAUGE D60

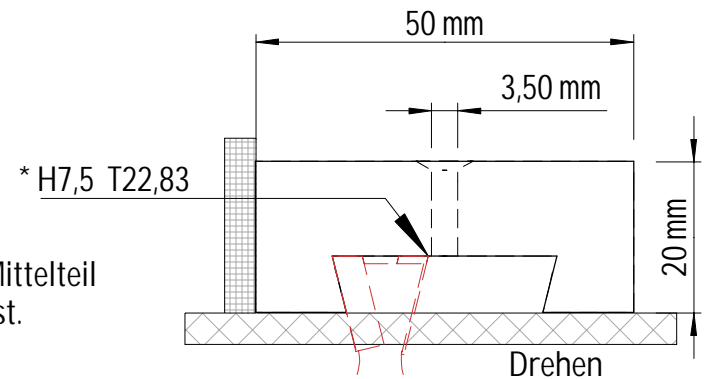
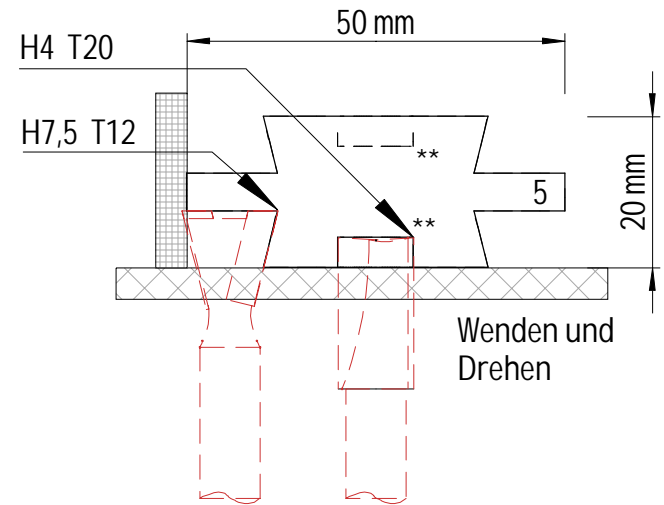

Da nicht gebaut -
Alle Angaben ohne Gewähr!

Vollauszug Holz - Form V

Leopoldi 3/ 2021

Fräsungen auf einer Tischfräse mit Parallellanschlag

*) Anpassen bis das Mittelteil leicht zu schieben ist.

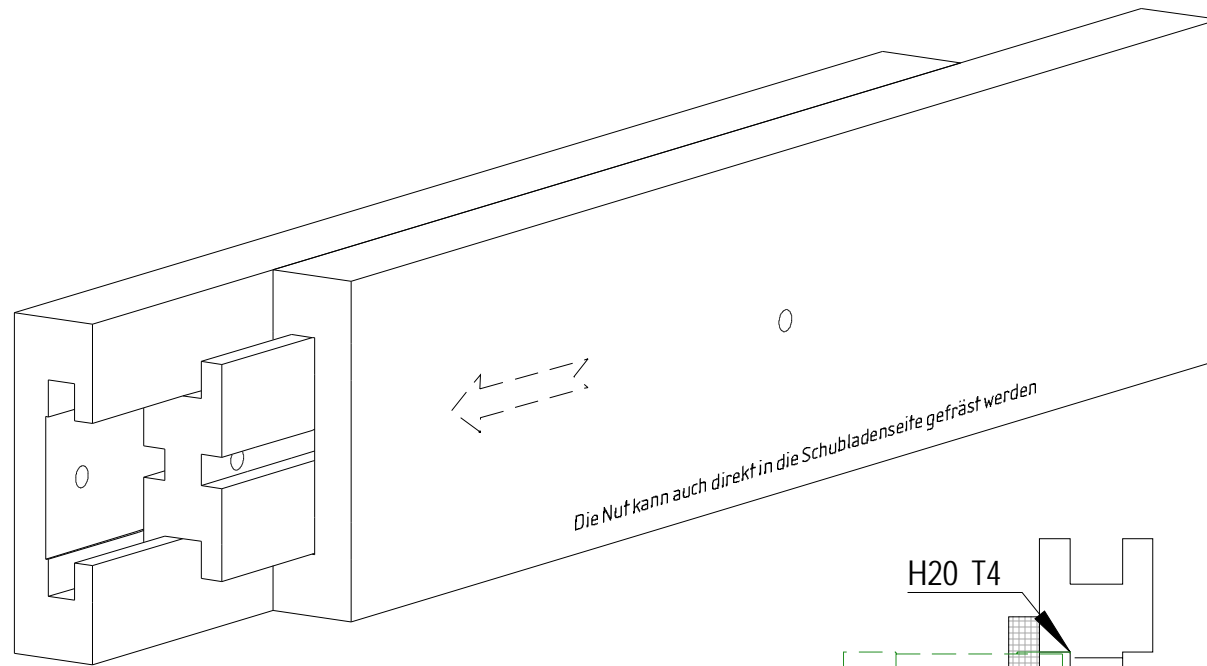

Brauchst du pro Schublade 2x

Material:
Astfreies Hartholz wie Ahorn, Buche etc. mit möglichst stehenden Jahresringen.

StüLi:
4 St. 55 x 15mm x Länge des Auszuges = Schubladentiefe.
2 St. 35 x 15mm x " "

Die Gleitflächen mit Kerzenwachs behandeln.

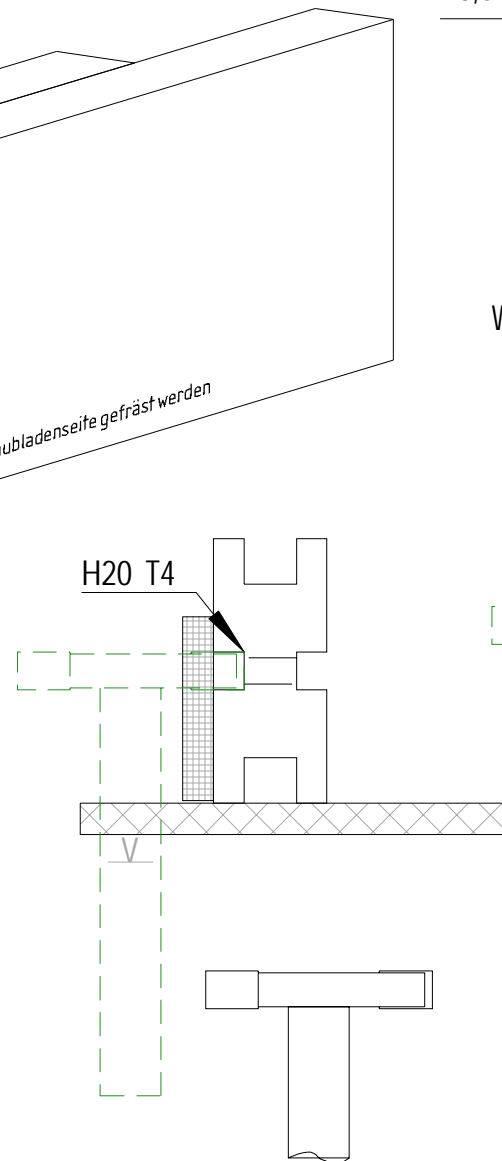

Scheibennutfräser 5mm Ø30 S8 SL54mm
(aus: LUX-TOOLS HM Oberfräser-Set, 2-teilig)

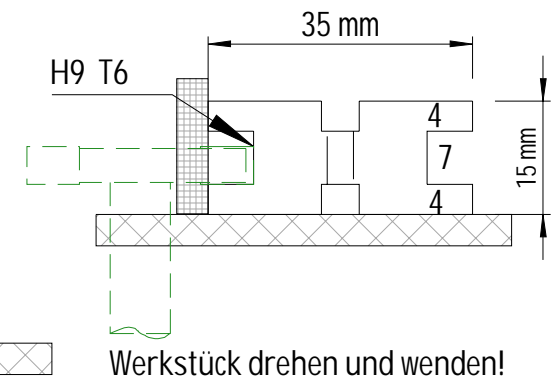
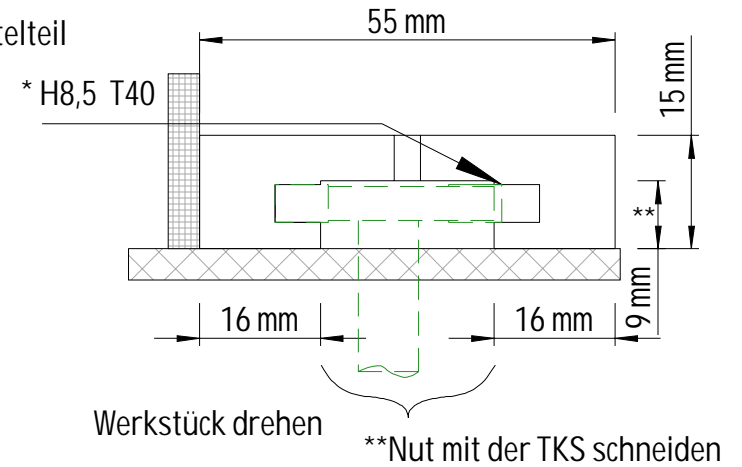

Da nicht gebaut -
Alle Angaben ohne Gewähr!

Vollauszug Holz - Form H

Leopoldi 3/2021